

**Государственное бюджетное образовательное учреждение дополнительного образования детей Дом детского творчества Кронштадтского района Санкт-Петербурга "Град чудес"**

## **МЕТОДИЧЕСКИЕ РЕКОМЕНДАЦИИ «ОФОРМЛЕНИЕ ВЫСТАВОЧНЫХ РАБОТ»**

**Автор:**

**методист, педагог дополнительного образования**

**О. В. Кобчикова**



**Санкт–Петербург**

**2016**

В помощь педагогам дополнительного образования, педагогам – организаторам, классным руководителям, воспитателям групп продлённого дня, родителям.

Оформление работ, возможно, не менее важно для создания неповторимого характера законченной картины, чем последний «мазок» на ее поверхности. И всё-таки многие авторы относятся к этому, как к чему-то второстепенному, считая, что оформление - нечто вынужденное, не достойное должного внимания и качественного исполнения. Если воспринимать работу над обрамлением именно так, то во многом теряется огромный художественный потенциал вашего собственного творчества. Вспомните, как воспринимается через обёртку – упаковку даже не самый качественный товар.

Действительно, с помощью профессионально выполненного багета даже посредственная вещь может «зазвучать» по-иному, а хорошая работа будет должен образом концентрировать взгляд на свои достоинства.

В конце-концов, расположив собранную раму даже на незавершённой картине, вы без особого труда сможете увидеть, что конкретно ещё следует сделать для логического завершения своей работы.

И не забывайте о функциональных аспектах: благодаря добротной раме и крепежу работа надёжно защищена от повреждений, ударов, разрывов и падений.



## Обрамление работ различного характера

### Оформление вышивки

Вышивки натягивают на заднюю стенку (предпочтительнее – из ДВП) и закрепляют скобами. С оформлением под стекло в раме, предпочтительнее использовать антибликовое стекло. Можно добавить паспарту.

При оформлении вышивки без паспарту выбору рамы следует уделить особое внимание. Поскольку узкие профили багета подходят только для очень маленьких размеров художественных работ, необходимо подобрать достаточно широкую, пропорциональную раму. Если вышивка не вписывается в подобранную раму и остаётся канва, то под вышивку необходимо подложить белый лист для создания однородного фона или лист цветного паспарту для изменения тона всей работы.



## Оформление рисунков

Рисунки оформляются в паспарту. Для хорошего сохранения работы необходимо использовать рамы со стеклом и с тонким багетом. Рисунки размером до 20 × 30 см, близкие по колориту и тематике можно оформлять в одну большую раму с паспарту.



## Оформление работ из бисера и бумаги (техника квиллинг, модульное оригами и др.)

Для данных работ предпочтительнее использовать рамы с глубоким профилем, без стекла. Работа прикрепляется к заднику рамы.



## Оформление фотографий

Чёрно-белое фото хорошо смотрится в чёрных рамах. Для цветных фотографий рамы лучше подбирать под полутона преобладающей цветовой гаммы работы.

## Оформление коллажей

Плоскостные коллажи необходимо оформлять в рамы со стеклом. Цвет и ширина багета должна соответствовать работе. Для некоторых работ оправдано использование паспарту. Для коллажей, выполненных из объемных материалов, рамы подбираются индивидуально, при этом возможно изготовление рамы своими руками, из подручных материалов.



## Тонкости оформления и стилистические решения

Рамой называют оправу для произведения изобразительного искусства, выполненную из твердых материалов – дерева, металла, стекла и т.д.

Помните, что в магазине или багетной мастерской всегда указывается внутренний размер рамки, соответствующий размеру стекла, обрамлённому багетом. Значение размера рамки должно соответствовать размеру вашей работы: быть точно равным или чуть большим, чтобы не пришлось впоследствии работу обрезать.

Главный принцип, которым следует руководствоваться при выборе рамы для изображения, – она должна идеально подходить к картине, а не к интерьеру или к цвету стен. Рама и произведение должны не конкурировать между собой, а составлять некое единство, взаимно дополняя друг друга. Этого удастся достичь, например, если выбранная рама гармонирует с изображением по цветовой гамме или же её рельеф повторяет контуры использованных в рисунке мотивов. Соответствующую раму для картины можно подобрать из имеющихся в продаже готовых вариантов, заказать в багетной мастерской или изготовить самостоятельно.

Последний вариант представляется более интересным, поскольку есть возможность проявить свои творческие способности, украсив обычную плоскую деревянную раму мелкими деталями и повторяющимися элементами коллажа из частей сухих растений, ракушек, камешков, листиков, искусственных цветов и т.д.

Облегчает восприятие работы паспарту, помогая зрителю сконцентрировать свое внимание на изображении.

Паспарту́ (от фр. – *passe-partout*) – лист картона или бумаги с вырезанным в его середине, под рамку, как правило, четырёхугольным, овальным или круглым отверстием, куда вставляют рисунок или гравюру так, что они оказываются в окантовке и при необходимости их легко заменить другими изображениями.

В совокупности с рамой паспарту является важнейшим элементом согласования изображения как с поверхностью стены, так и с другими близко расположенными объектами.

Для паспарту можно использовать не только картон и цветную бумагу, но и хлопчатобумажную ткань, если предварительно оклеить ею картон, вырезанный в форме паспарту.

## Основные практические советы изготовления паспарту

Для паспарту необходим картон или плотная цветная бумага – от плотности материала паспарту будет зависеть, насколько хорошо оно будет лежать на обрамляемом изображении.

1. При помощи линейки и угольника рисуем и вырезаем квадрат (прямоугольник), соответствующий внутреннему размеру рамы (стекла);



2. Переворачиваем лист и на оборотной стороне рассчитываем (выбираем) размер «окна» для изображения;

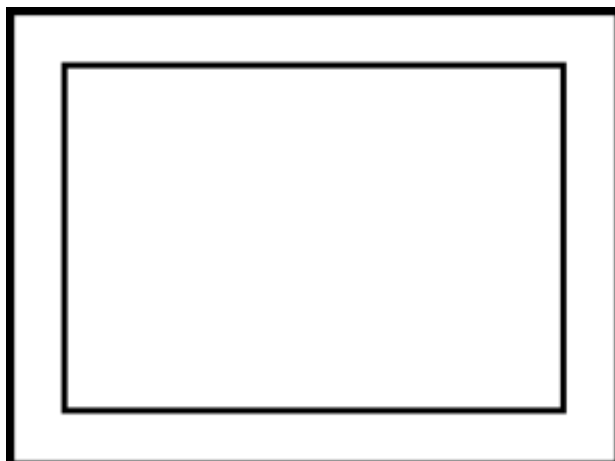

3. Соединяем линиями противоположные углы и прорезаем их острым ножом;

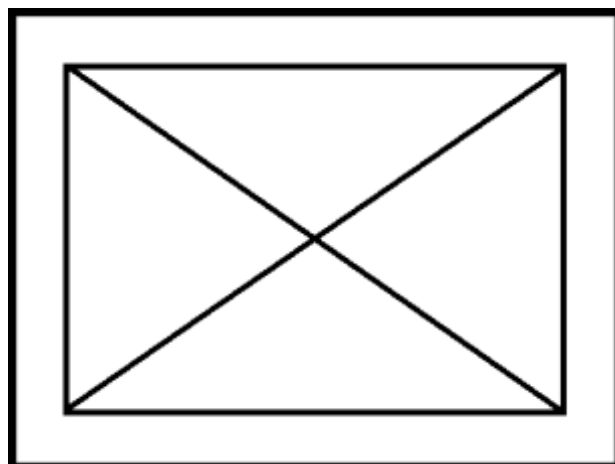



4. Внутри квадрата вырезаем «окно» чуть меньшего размера, учитывая, что оставляемые кромки не должны вылезать при загибании за размер рамки (стекла);

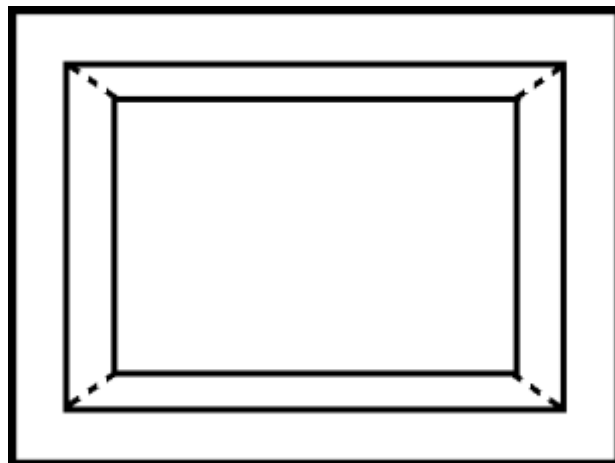

5. Загибаем кромки внутрь и переворачиваем паспарту лицевой стороной. Края «окна» получаются ровными. При этом размер паспарту должно быть соразмерным с фоном рисунка, коллажа и т.д.

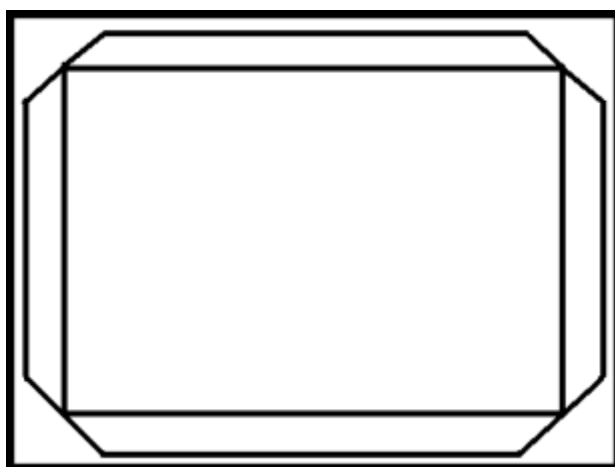

6. При изготовлении паспарту помните, что лучше вырезать «окно» на 2-3 мм меньше, чем оказаться в ситуации, когда из-под него торчат незаполненные материалом края.

Пример оформления работы в раму и паспарту:



*«Настороже». Тюрина Татьяна,  
16 лет.*

## Выбор цвета паспарту

Паспарту, рама для изображения и само изображение должны в целом составлять гармоничное единство.

При выборе цвета паспарту следует помнить, то у каждого из возможных вариантов есть свои достоинства и недостатки. Так, например, белый цвет может излишне отвлекать зрителя от самого изображения, а черный – способен негативно повлиять на правильное восприятие тональностей. Поэтому оттенок паспарту, как и цвет рамы, чаще всего выбирают в тон какого-либо элемента изображения.

При использовании цветных паспарту целесообразно ориентироваться на спокойные, приглушенные тона. Темные паспарту усиливают интенсивность красок картины и могут, в зависимости от оттенка, выделить теплые или, наоборот, холодные тона в её гамме.

## Материалы и порядок оформления работ в раму

### 1. Рама.

Для экспонирования картину необходимо заключить в раму, которая выполняет как эстетические, так и защитные функции.

Помните:

- Вставляя картину в раму, следует соблюдать максимум осторожности;
- Картина не должна входить в раму плотно. Рама под влиянием изменяющихся температурно-влажностных условий может изменяться в объеме, поэтому между картиной и пазами рамы необходимо оставлять свободное расстояние (0,2-0,5 см – в зависимости от размера картины);
- Надо следить, чтобы различного рода мусор, грязь и пыль не попали между картиной и рамой и между картиной и задником;
- Для закрепления лучше использовать металлические зажимы. При этом надо следить, чтобы картина легко из рамы не вынималась.

### 2. Стекло 1,5-2 мм толщиной (обязательно чистое);

Под стекло оформляются все графические работы, фотографии, акварели, коллажи и некоторые текстильные работы. Стекло защищает работу от внешней среды и придает работе законченный вид.

Вырезанное стекло должно свободно входить в паз рамы.

Помните, что обычное стекло, благодаря полировке, становится идеально ровным и прозрачным. Оно не содержит вкраплений и не дает искажений. И все же это – обыкновенное стекло, которое бликует, довольно четко отражает происходящее вокруг, особенно если в изображении, которое оно закрывает, преобладают темные тона, и превосходно фиксирует отпечатки пальцев. Поэтому, когда в рамках применяется обычное стекло, возникает проблема с восприятием изображения.

Антибликовое матовое стекло – используется при отделке интерьеров художественных галерей, музеев, вернисажей. Рассеивая отблески падающего света и тем самым, снижая отрицательные его эффекты, такое стекло передает величие изображений, практически без искажений. Оно легко режется и очищается, устойчиво к царапинам, но дороже обычного. При этом та же обработка придает стеклу легкий белесый оттенок, поэтому чтобы рисунок не казался мутным, рекомендуется помещать это стекло вплотную к изображению, прямо на лист, без промежуточного слоя паспарту.

Перед вставкой стекло нужно тщательно вымыть, чтобы на нем не было пятен.

Положив стекло горизонтально, его затем осторожно кладут в раму, упираясь пальцами лишь в торцы стекла или держа его бумагой так, чтобы на стекле не осталось отпечатков. Если стекло очень большое, то в один из пазов рамы вставляют полоску картона, чтобы затем её можно было вытащить. Когда картонная полоска будет вынута, стекло, не хлопнув, ляжет в паз.

### 3. Паспарту (по мере необходимости);

4. Подложка – прочный лист картона, который в случае глубокого паза для стекла и изображения на бумаге, позволяет плотно прижимать работу. Обычно это – целиковый лист картона размером со стекло или, если изображение небольшое при большом паспарту, подложка может повторять размеры самого паспарту, но с тыльной стороны изображения.

5. Задник – высококачественный картон, лист ДВП или лист пластика, которые накладываются на подложку–основу с обратной стороны рамы, обеспечивая картине, таким образом, дополнительную механическую защиту.

Задник можно устанавливать как временный, так и постоянный. Временный задник закрывает только саму работу вместе с подложкой, закрепляясь в раме крепежными скобами или при помощи маленьких («обойных») гвоздей.

Постоянный задник закрывает всю работу вместе с рамой, обеспечивая консервацию работы, а также защиту картины от воздействия резких колебаний температур и влажности воздуха. Постоянный задник приклеивается к раме клеем ПВА.

На заднике делается одна или две петли. Для рам размером менее 25 × 30 см – одна петля. Для рам размером более 30 × 40 см, особенно при горизонтальном расположении работы – две петли.

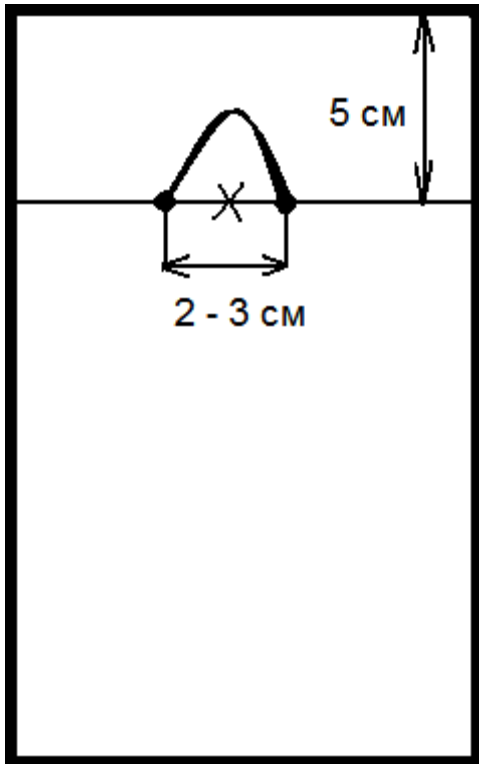

### Технология изготовления петли:

Отступите сверху

2 см (для рам  $6 \times 9$  см,  $10 \times 15$  см,  $13 \times 18$  см),  
4-5 см (для рам  $20 \times 30$  см и  $30 \times 40$  см),  
6-8 см (для рам  $40 \times 50$  см и более).

Наметьте середину, от которой влево и вправо на расстоянии 1-1,5 см (в сумме - 2-3 см) сделайте отметки. По намеченным точкам шилом сделать проколы, куда вставьте узкую тесьму или прочную толстую нить.

При изготовлении двух петель для больших рам ( $30 \times 40$  см и более), особенно при горизонтальном изображении, по той же технологии первые отметки для прокола ставятся, отступая по 5-7 см сверху и по 5-6 см

от краёв. Вторые отметки для прокола отсчитываются от первых влево и вправо на 2-3 см. В сделанные шилом проколы попарно также вставляется тесьма (нить).

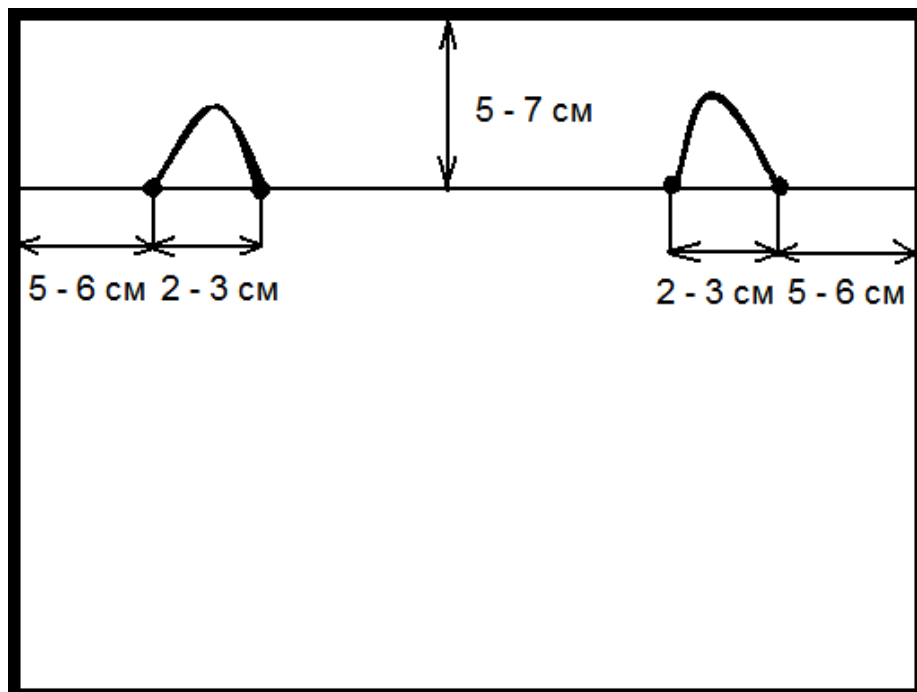

В итоге, с лицевой стороны должна быть петля, не выглядывающая за края рамы. С изнаночной стороны концы тесьмы (нити) длиной  $8 \times 10$  см необходимо скрестить и заклеить небольшим листом бумаги (клей ПВА), так чтобы место прокола было заклеено. И тщательно высушить.

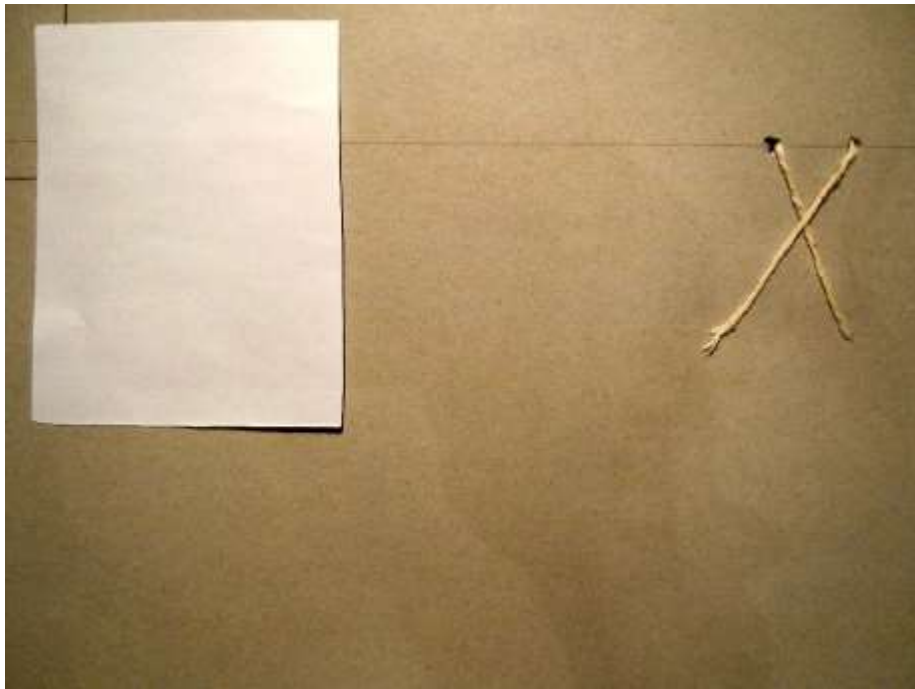

*Вид внутренней части задника с заклеенной и незаклеенной тесьмой.*

6. Крепежная багетная фурнитура (гвозди–иглы) – небольшие элементы, изготовленные из нержавеющей стали, которые «выстреливаются» из «пистолета–багетчика» параллельно листу задника–картона во внутреннюю грань фальца для крепления всего «багетного пакета» в раме.

#### 7. Подвесные элементы.

Что касается подвесных элементов – здесь есть выбор.

Шурупы с кольцевой головкой вместо шляпки (крюки) – наиболее популярные подвесные элементы (тем более прилагаемые к многим покупным рамам), но они создают три проблемы: могут вызвать расщепление древесины, при неосторожной работе проникают слишком глубоко и выступают на лицевую поверхность рамы и, наконец, прокручиваясь, не держат крепёжную нить.

При использовании шурупов, во-первых, старайтесь не использовать крепёжный материал большого диаметра, а, во-вторых, сначала сделайте для шурупов небольшие отверстия шилом или дрелью, чтобы облегчить вхождение их в раму. Наконец, будьте внимательны: следите, чтобы длина шурупа не превышала глубину рамы.

Возможно вбивание маленьких гвоздиков с двух сторон снизу вверх под углом 30-45 градусов.

## 8. Изготовление этикетки.

Этикетка прикрепляется либо к паспорту, либо к нижнему правому углу рамы, работы, не закрывая её. Стандартные размеры этикетки 5 × 10 см.

Этикетка должна содержать информацию:

- Название работы
- Фамилия автора, возраст
- Образовательное учреждение, коллектив
- Фамилия, имя и отчество педагога

**Семейные варезжки**  
Коллективная работа, 8-10 лет  
Тв. объединение «Краски радуги»  
ДДТ «Град чудес»  
Педагог Башарина Л.Н.

**«Мирное лето»**  
Сквородников Сергей, 11 лет  
ДДТ «Град чудес» г. Кронштадт  
Тв. объединение «Бисероплетение»  
Педагог Рудаковская С.С.

Возможны варианты:

**Летний павильон**  
*Картон, засуш. листья тополя белого,  
мать-и-мачехи, береста, цветки гипсофилы*  
Тюрина Татьяна, 15 лет  
Студия «Флористика»  
ДДТ «Град чудес» г. Кронштадт  
Педагог Кобчикова О.В.